

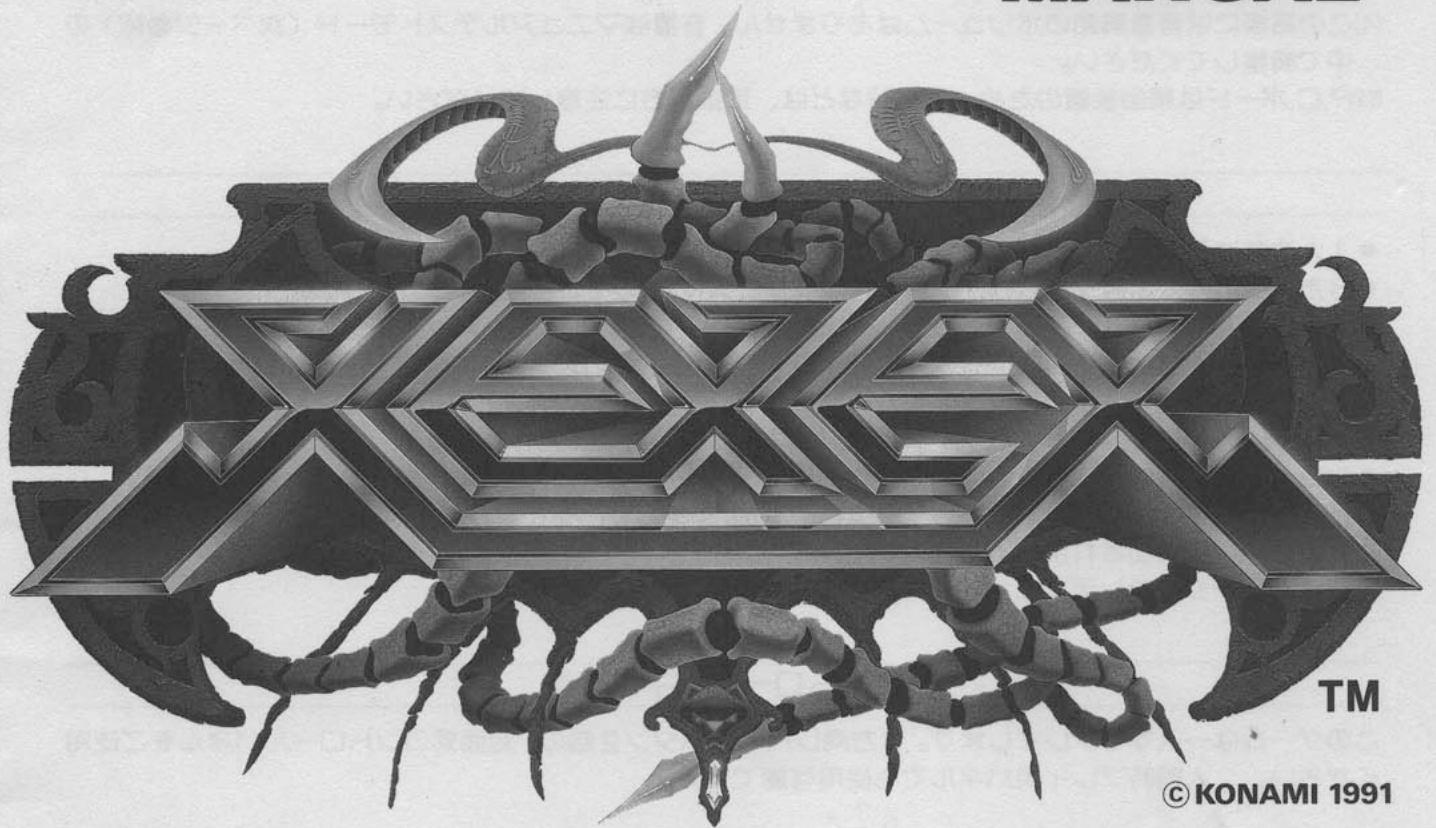

OPERATOR'S MANUAL



TM

© KONAMI 1991



WARNING

謹告「XEXEX」は弊社(コナミ)が独自に開発したオリジナル製品であり、著作権、工業所有権、その他の諸権利はコナミ株式会社が所有しております。

XEXEX™ and KONAMI are trademarks of
KONAMI Co., Ltd.. © KONAMI 1991 All rights reserved.

No.950361

技術的な説明

- (1)P.C.ボードの電源仕様
GND-Vcc 5V 5A以上
GND-(+12V) * 束線図参照
- (2)モニターへの接続は、国内で販売されている、一般的なカラーモニターに接続可能です。
- (3)モニターは横置きでご使用ください。
- (4)この基板には音量調節のボリュームはありません。音量はマニュアルテストモード（次ページ参照）の中で調整してください。
- (5)P.C.ボードは精密装置のため、運送時などは、取扱い方に注意してください。

遊び方

- 1人または2人で交互にプレイできます。
- 8方向レバーで自機を操作し、ショットボタンで次々に現れる敵を倒します。
- 光る敵を倒すとパワーアップユニットが出現し、それを取るとパワーアップします。パワーアップにはスピードアップと6種類のレーザー、およびフリント（オプション）のパワーアップがあります。
- フリントボタンでオプションを自機から切り離すことができます。フリントを切り離れた状態で、もう一度フリントボタンを押すとフリントは自機の方に帰ってきて合体します。
- ショットボタンを押し続けることによってエネルギーを溜め、強力な攻撃をすることができます。
- 各ステージに隠してあるアイテムを撃つと1UPアイテムが出ることがあります。1UPアイテムを取ると残機が1機追加されます。
- 全7ステージでコンティニューは何度でもできます。

コントロールパネル情報

このゲームは一人ずつプレイします。8方向レバーとボタン2個の、対面式コントロールパネルをご使用ください。2人同時プレイ用パネルでも使用可能です。

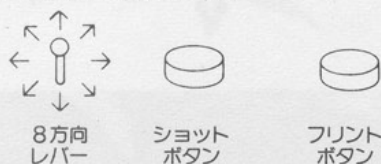

セルフテスト

正常な場合：「OK」と表示後、ゲームが始まります。

異常な場合：「BAD」と表示され、チェックを繰り返します。「VERSION ERROR(バージョンエラー)」という表示が出たら、一旦電源を切り、基板上のテストスイッチを押しながらもう一度電源を入れてください。

* その上で、「EEPROM BIT CHECK BAD (ビットチェックバッド)」と出る場合は、コナミ株式会社・サービスセンターへご連絡ください。

本製品のクオリティを完全に再現する為には、マニュアルテストのスクリーンチェックで外枠の赤いラインが全て表示され、格子が正方形になるようにモニターを調整してください。

東京本店・サービスセンター 〒101 東京都千代田区神田神保町3-25 TEL03 (3264) 5678
大阪支店・サービスセンター 〒561 大阪府豊中市庄内栄町4-23-18 TEL06 (334) 0335

マニュアルテスト

(1)起動方法

電源を入れ、ゲームモード中にテストスイッチを押すとテストモードに入り、メインメニューの画面が表示されます。

* テストスイッチを押しながら電源を入れると、EEPROMの内容がすべて工場出荷時の設定に戻ってしまいます。

(2)終了方法

メインメニュー画面で「GAME MODE」を選択し、1P用スタートボタンを押すとゲームモードに戻ります。

(3)基本項目および選択方法

1P用のレバーで項目を選び、1P用スタートボタンでテストに移ります。テスト中または終了後に1Pスタートボタンを押すとメニュー画面に戻ります。

I/O CHECK	……各コントロールスイッチのチェック
SCREEN CHECK	……画面歪みの調整
COLOR CHECK	……色調整
SOUND CHECK	……サウンドのチェック
MASK ROM CHECK	……マスクROMチェック
GAME OPTIONS	……ゲーム設定
COIN OPTIONS	……コイン設定
GAME MODE	……ゲームモードに戻る

1PLYR JOYSTICK=SELECT ITEM
1PLYR START=DO CHECK

(4)各項目の説明

1. I/O CHECK

各コントロールのスイッチが入ると「1」を表示します。メインメニュー画面に戻るには、1P、2Pのスタートボタンを同時に押してください。

2. SCREEN CHECK

格子スクリーンを使って画面の焦点、歪み、大きさなどを調整してください。

3. COLOR CHECK

カラーバーの各色がきれいに表示され、且つ背景部分が十分に黒くなるよう調整してください。

4. SOUND CHECK

「SOUND SCALE CHECK」では、ド、レ、ミ…ドの音階が鳴ります。

「SOUND CODE」では1P用のレバーを左右に倒すと音コードが移行します。

5. MASK ROM CHECK

各ROMを順番にチェックし、「OK」または「BAD」を表示します。

6. GAME OPTIONS

この項目を選ぶと次のような画面が表示されます。1P用レバーの上下で変更する項目を選び、左右で設定を変更してください。工場設定は緑色で表示されており、変更後の設定は赤で表示されます。(次ページの設定は必ずしも工場設定ではありません。) 変更が終了したら「SAVE AND EXIT」を選択して1Pスタートボタンを押すと、セーブした後にメインメニューに戻ります。

GAME OPTIONS

PLAYER SHIPS 3
 DIFFICULTY LEVEL 4/MEDIUM
 CABINET TYPE TABLE

 VIDEO SCREEN FLIP NORMAL
 SOUND OUTPUT MONAURAL
 SOUND IN ATTRACT MODE ON
 SOUND VOLUME 54 
 FACTORY SETTINGS
 SAVE AND EXIT
 EXIT

... 1クレジットにつき2~5機の中で設定可能。
 ... 8段階の中から選択。
 ... 「TABLE(対面式)」、「SINGLE CONTROL(コントロール1セットのアップライト)」、「DUAL CONTROL(コントロール2セットのアップライト)」の中から選択。
 ... 「NORMAL」または「UPSIDE DOWN」
 ... 「STEREO」または「MONAURAL」
 ... 「ON」または「OFF」
 ... 0~60の間でレベル調整。
 ... すべての設定が工場出荷時の設定に戻る。

1PLYR JOYSTICK UP/DOWN=SELECT OPTION
 1PLYR JOYSTICK RIGHT/LEFT=MODIFY SETTING

* 変更をした後で「SAVE AND EXIT」ではなく「EXIT」を選んでしまった場合、「YOU DID NOT SAVE. DO YOU WANT TO SAVE? YES NO」というメッセージが表れ、「セーブするかしないか」を問います。

「YES」を選ぶと「NOW SAVING」と出てセーブしてからメインメニュー画面に戻ります。「NO」を選ぶと「NO MODIFICATION」と表示され、変更した内容はセーブされません。

7. COIN OPTIONS

この項目を選択すると次のような画面になります。

COIN OPTIONS

FREE PLAY NO
 COIN SETTING 1 COIN 1 CREDIT
 FACTORY SETTINGS
 SAVE AND EXIT
 EXIT

....."YES" or "NO"

—上記「GAME OPTIONS」と同様。

1PLYR JOYSTICK UP/DOWN=SELECT OPTION
 1PLYR JOYSTICK RIGHT/LEFT=MODIFY SETTING

* 「FREE PLAY」で「YES」を選ぶと、コイン設定の表示は消えます。

* コイン設定一覧表

コイン数	1	1	1	1	1	1	1	2	2	2	3	3	3	4	4	4
クレジット数	1	2	3	4	5	6	7	1	3	5	1	2	4	1	3	5

束線図

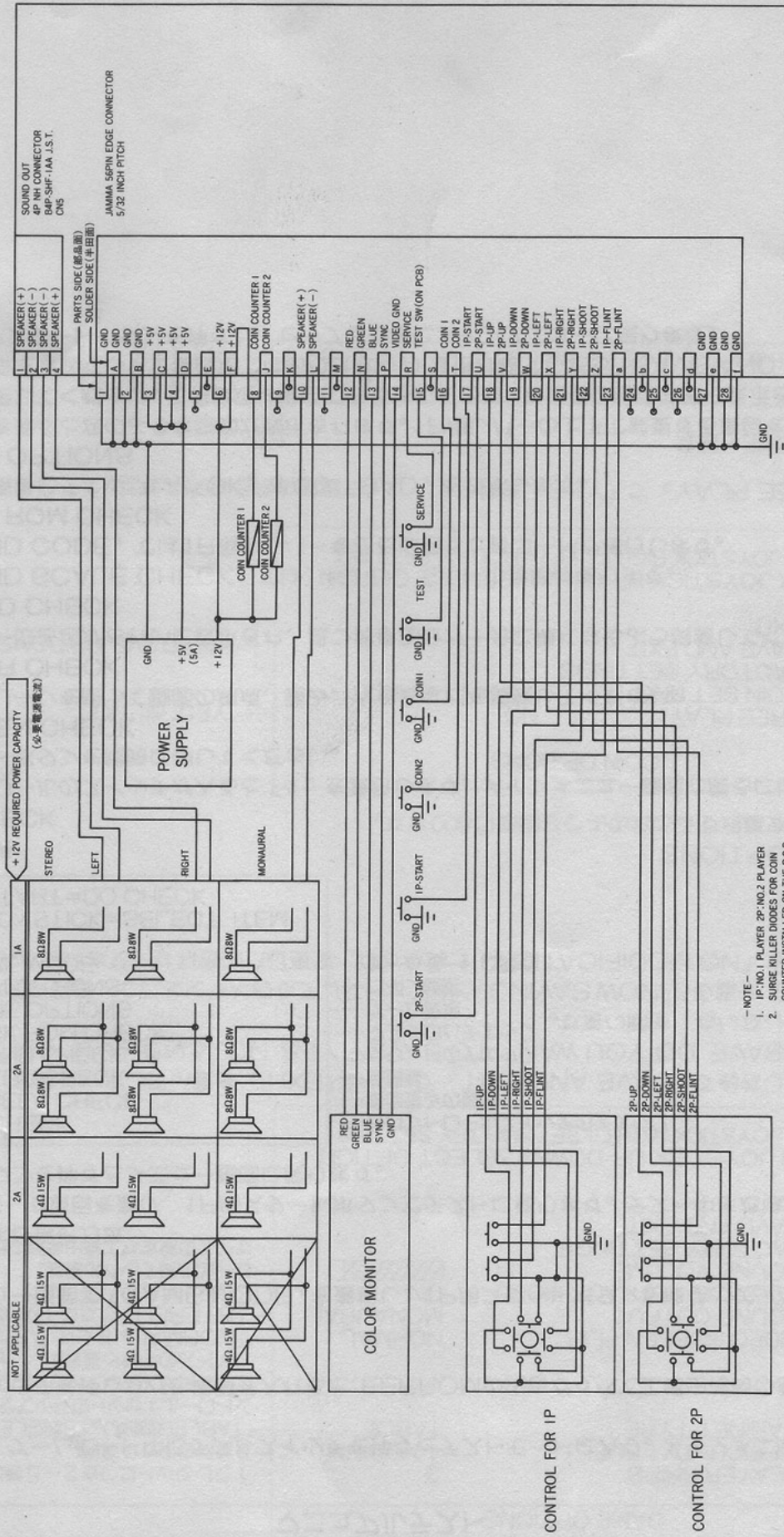



クラス パヘル ベル
KLAUS PACHEL BELL
 魔星ティプロスの帝王

イレーネ ラティアス
IRENE LA TIAS
 魔星イースクウェアの女王
 声 島本 須美

CONTROL



8方向レバー

6種類のレーザーを
 使いこなせ!



ショットボタン

1度押せば無敵生命体
 “フリント”が離脱し、
 再度押せば合体する。



フリントボタン

POWER UP



スピードアップ



ホーミングレーザー



スパイラルレーザー



ラウンドレーザー



グランドレーザー



フリントパワーアップ



サーチレーザー



シャドウレーザー



1UP

光る敵を倒すと
 パワーユニットが
 現われる。



セクセクス

XEXEXTM and KONAMI are trademarks of KONAMI Co., Ltd.

© KONAMI 1991 All rights reserved.

No 022845

2種類以上のレーザーを同時に使用することはできません。

No.452581



TM

CONTROL



ショットボタン フリントボタン



TECHNIQUE



ショットボタンを押しエネルギー充電。ボタンを離すと触手が伸び敵を壊滅する。



フリントボタンを1度押すと、その場でフリント切り離し。触手を伸ばし、その位置で敵を倒す。

再度押せばフリントが帰ってきて合体する。



ショットボタンでエネルギーを充電した状態でフリントボタンを押すと、離れた場所にフリントを置くことができる。



No.452580